

BN1

Selata odchov

Ustájovací systémy naší společnosti patří k jedinečným řešením, která si našla cestu nejen na tuzemský trh, ale i na trhy zahraniční. Celý vývojový cyklus ustájovacího systému pro selata odchov je podporován znalostmi specialistů společnosti. Aby bylo možné splnit požadavky na kvalitu, je výrobní areál naší společnosti vybaven nejmodernějším technologickým zařízením včetně tří robotizovaných pracovišť.

Hlavní přínosy našeho řešení:

- farmáři prověřená typová řešení
- splnění požadavků na ochranu zvířat
- vyrobenou pouze z vysoce kvalitních materiálů
- vynikající poměr cena/výkon

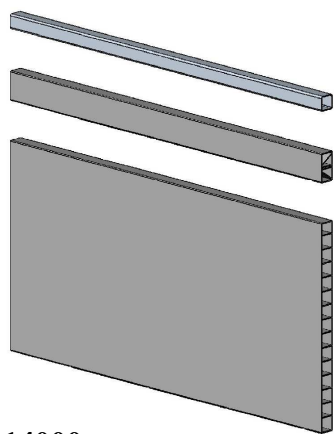

BN_14000

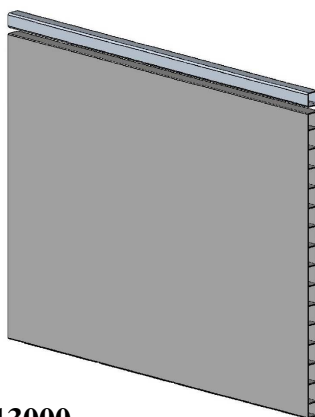

BN_13000



BN12

OBECNÉ INFORMACE

- Hrazení BN1 je montováno do nerezových sloupků a profilů.
- Veškerý spojovací materiál je z nerez.
- Hrazení lze fixovat na rošty nebo betonovou podlahu.
- Výška hrazení je 800 mm.

TECHNICKÉ INFORMACE

Složení stěn kotce pro selata BN1:

BN_14000 – profil plastový 500 x 35, profil plastový 70 x 35, profil zinkovaný čtvercový 35 x 2

BN_13000 – profil plastový 750 x 35, profil zinkovaný čtvercový 35 x 2

BN12 – zinkovaný nebo lakovaný žebřík

Možnosti krmení v hrazení BN

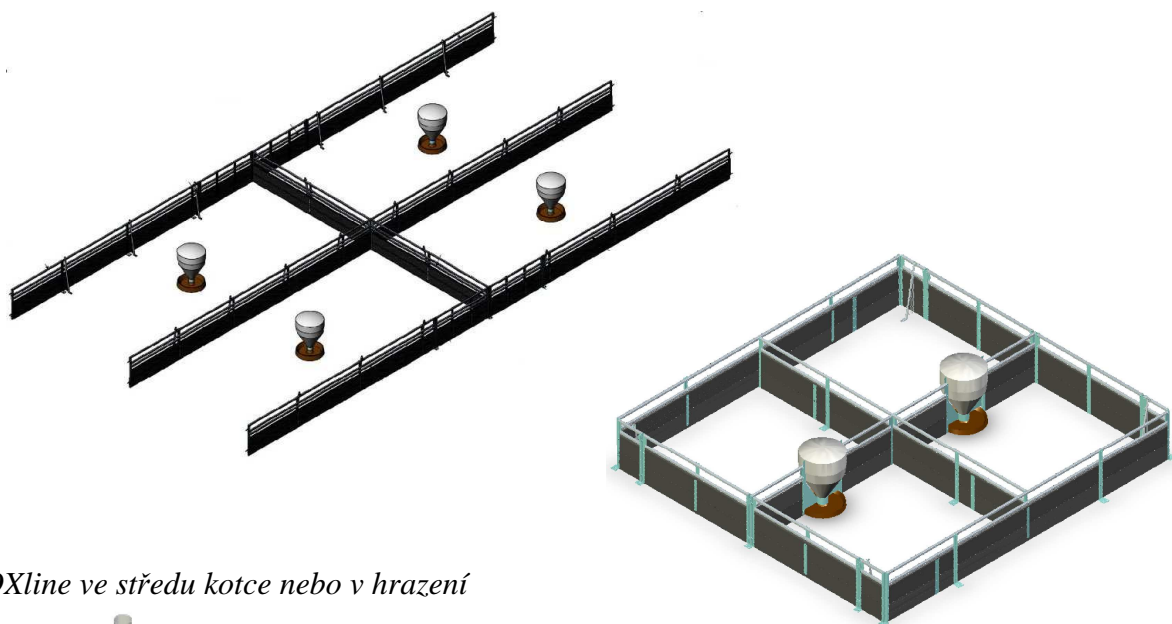

** HOXline ve středu kotce nebo v hrazení*

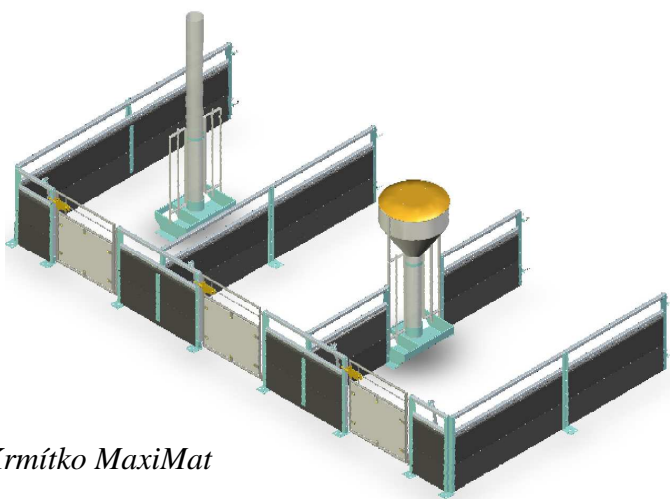

** Krmítko MaxiMat*

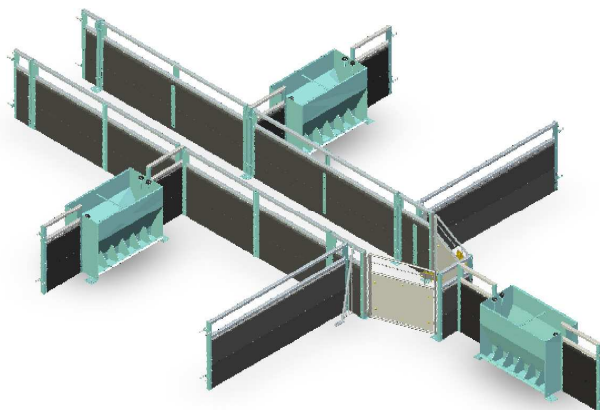

** Nerezové automatické krmítko*

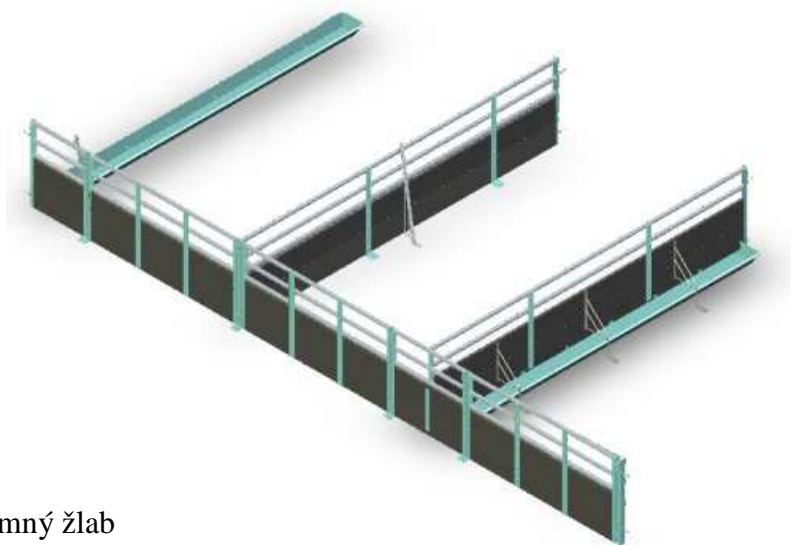

** Nerezový krmný žlab*